

# **FORCE-X12DSP, FORCE-X15DSP**

HIGH POWER ACTIVE SPEAKER WITH DSP

ALTAVOZ ACTIVO DE ALTA POTENCIA CON DSP

HAUT-PARLEUR ACTIF HAUTE PUISSANCE AVEC DSP

COLUNA ATIVA DE ALTA POTÊNCIA COM DSP



INSTRUCTION MANUAL/MANUAL DE USUARIO/  
MODE D'EMPLOI/MANUAL DE INSTRUÇÕES

***FONESTAR***

## DESCRIPTION

- Professional sound with great power that adapts to all events.
- High efficiency and high fidelity class D amplifier Ready to handle the most powerful sound. Mounted on an attractive aluminium panel that offers excellent heat transfer allowing fanless temperature control. High power with control, provides a richly nuanced sound
- The audio signal is controlled by a powerful DSP processor, which includes a colour display screen. It has four preset equalisations for easy adjustment to different sound styles: Music, Club, Live and Speech. It also provides a different equalisation for stand or wall-mounted speaker placement. In addition, it has bass filters, volume section, delay and bass/treble control. It includes a predefined limiter function to avoid distortion of the sound. Simple and intuitive use, minimises set-up time. Easily configurable for any application or event.
- Great connectivity with two audio inputs and a Bluetooth receiver for wireless music playback. It has TWS function to pair 2 FORCE-X speakers via Bluetooth, and transmit the same stereo signal to both speakers.
- The box has a compact size and low weight, with high transport resistance for assembly and disassembly.
- Perfect for applications in musical performances, disco-mobile, discotheques, pubs, gyms, events or parties.

## CONTROLS AND FUNCTIONS

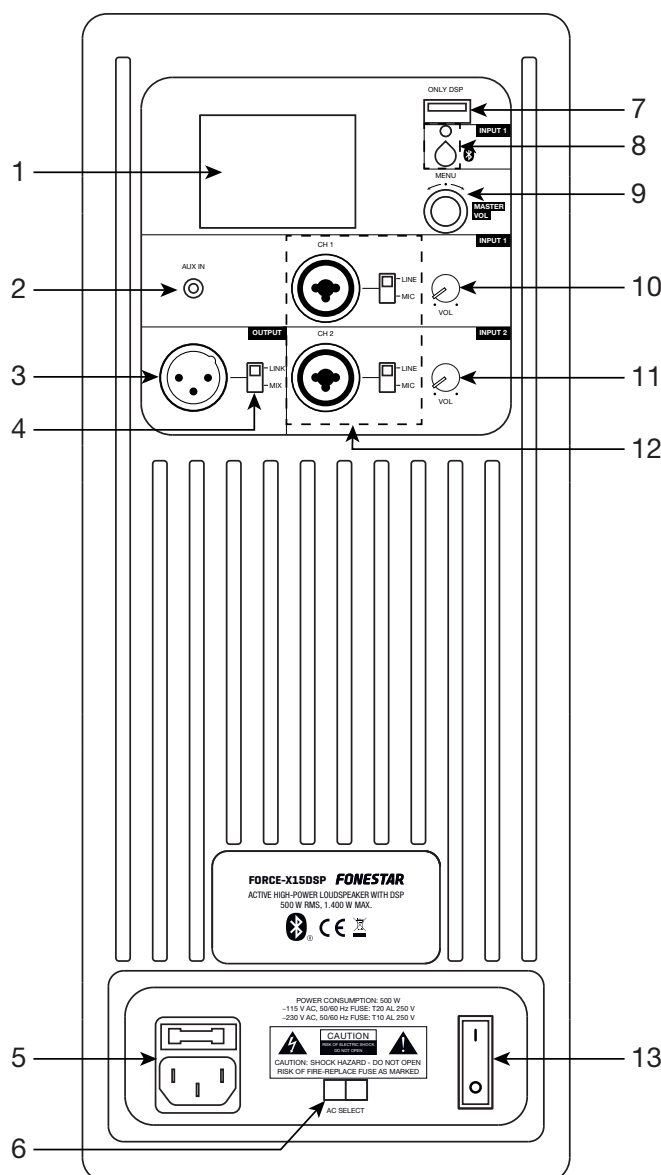

- 1.- Information display.
  - a.- Output signal level indicators for input channels INPUT 1 and INPUT 2.
  - b.- HF: selected value in the PARAMETER 2 > BASS menu.
  - c.- LF: selected value in the PARAMETER 2 > TREBLE menu.
  - d.- Mode selected in the menu: MUSIC, CLUB, LIVE or SPEECH.
  - e.- Location selected in the menu: POLE or BRACKET.

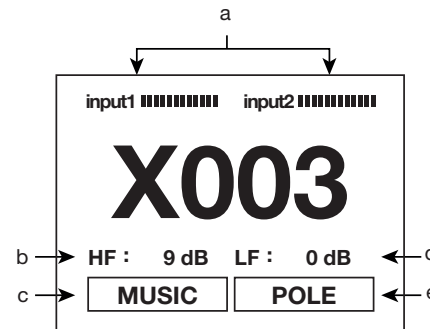

- 2.- **INPUT 1 - AUX IN:** stereo auxiliary input for connection of audio devices such as smartphones, computers, etc., 3.5 mm TRS jack plug. Its volume is controlled by the INPUT 1 volume control and the general volume control.
- 3.- **OUTPUT:** line output for connection to an amplifier, active loudspeaker or mixer input, balanced XLR connector.
- 4.- **LINK/MIX:** OUTPUT connector output signal selector.
  - LINK: INPUT 2 is played on OUTPUT.
  - MIX: the mix of INPUT 1 and INPUT 2 is played on OUTPUT.
- 5.- 115/230 V amplifier power supply input .
- 6.- **AC SELECT:** power supply voltage selector. If you need to change the voltage you should be aware that the fuse must be modified as specified on the product.
- 7.- **ONLY DSP:** USB port for connection to PC for DSP curve configuration.
- 8.- **INPUT 1 - :** Bluetooth status indicator light and operation button. Its volume is controlled by the INPUT 1 volume control and the general volume control.
- 9.- **MASTER VOL - MENU:** general output volume control; rotate the control to change the volume and long press to activate/deactivate the MUTE function. In addition, a short press allows you to access and navigate through the configuration menu. For more information see the OPERATION - MENU section.
- 10.- **INPUT 1 - CH 1/ INPUT 2 - CH 2:** microphone or line inputs according to their selector, combo connector (XLR and 6.3 mm jack). With the MIC selector switch you can connect a dynamic microphone or in LINE position a line input such as a mixer. Its volume is controlled by the INPUT 1 or INPUT 2 volume control, respectively, and the overall MASTER VOL.
- 11.- **INPUT 1 - VOL:** volume control of the Bluetooth, AUX IN and CH 1 inputs.
- 12.- **INPUT 2 - VOL:** volume control of the CH 2 input.
- 13.- **POWER:** amplifier on/off switch and indicator light.

## OPERATION

### MENU

The menu allows for various speaker audio and other settings.

- To enter the menu or select an option press the MENU control.
- To scroll through the different options, turn the MENU control.
- To return to the previous screen, long press the MENU control.

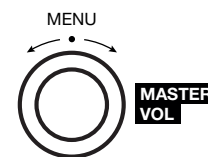

**IMPORTANT:** exit to the main screen after making the desired settings to save them in the memory.

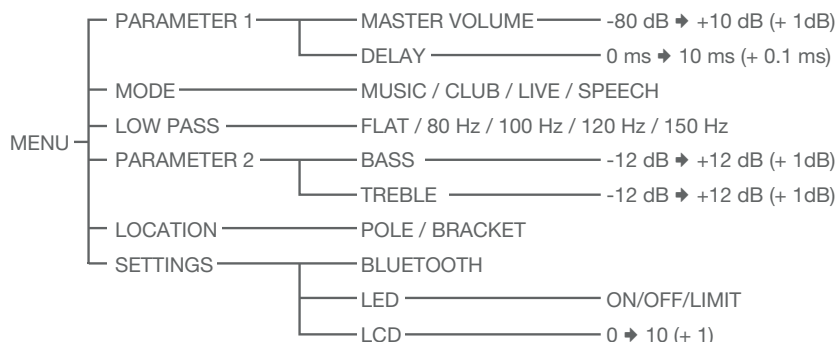

- PARAMETER 1:

- MASTER VOLUME: adjusts the overall volume of the loudspeaker.
- DELAY: applies a delay to the signal to compensate for differences with other loudspeakers in the installation, usually due to different distances between loudspeakers.
- MODE: selects an already defined equalisation (MUSIC, CLUB, LIVE or SPEECH) and displays it graphically. It is recommended to select one or the other equalisation depending on the application for which it is to be used.

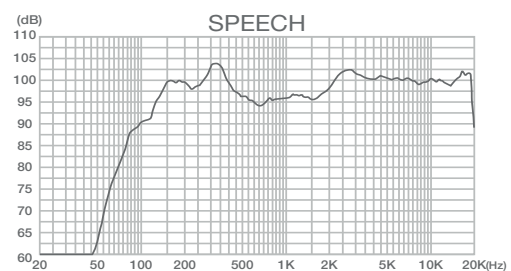
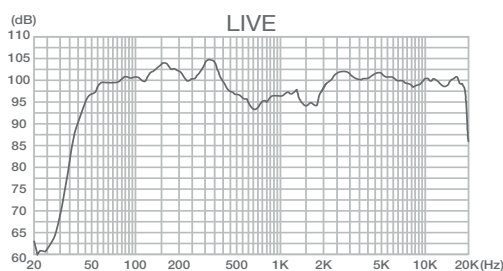
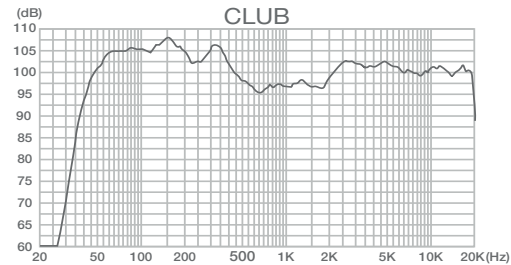
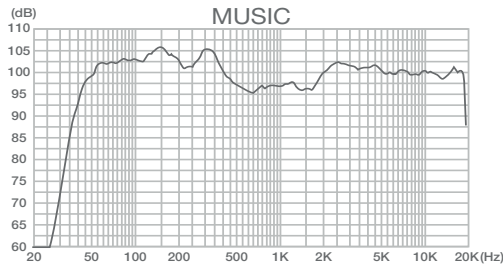

- LOW PASS: applies a high pass filter at the selected cut-off frequency, eliminating low frequency reproduction. Select FLAT to not apply the filter.
- PARAMETER 2:
  - BASS: boosts or attenuates low frequencies (cut-off frequency 100 Hz).
  - TREBLE: boosts or attenuates the high frequencies (cut-off frequency: 10 KHz).
- LOCATION:
  - POLE: low frequencies are boosted.
  - BRACKET: low frequencies are attenuated to reduce the effect of the wall on the sound.
- SETTINGS:
  - BLUETOOTH: displays the name and status of the Bluetooth connection.
  - LED: power-on configuration of the indicator light at the bottom of the speaker grille. The indicator will light up: ON when ON, OFF never (always off) or LIMIT when the output signal level is too high.
  - LCD: modifies the brightness of the information display.

## BLUETOOTH MODE

### CONNECT DEVICE

- 1.- Press the  button once and the top indicator light will start flashing blue.
- 2.- On your smartphone/tablet, turn on Bluetooth mode, search for the FORCE-DSP device and select it to connect.
- 3.- Once connected, you will hear a tone indicating that they are connected and the indicator light will change from flashing to steady blue.
- 4.- Finally, select the music on your smartphone/tablet and start playback.

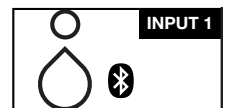



**NOTE:** make sure your smartphone/tablet is loud enough to be heard through the loudspeaker. In this way, you can control the volume from the loudspeaker itself at a later time without having to manipulate any other equipment.

### TWS (TRUE WIRELESS STEREO)

The TWS function allows audio from 1 loudspeaker to be heard through 2 loudspeakers in stereo. For this function you will always have a main speaker playing the left channel (L) of the stereo signal, and a secondary speaker playing the right channel (R).

On the speakers, the corresponding channel, L or R, of the audio sent via Bluetooth to the main loudspeaker will be heard at the volume set by the INPUT 1 and MASTER VOL control on the main loudspeaker. Although the settings made through the menu are independent for each loudspeaker.

To do this, you must have 2 **FORCE-X12DSP** or **FORCEX-15DSP**, loudspeakers, place them next to each other during pairing and follow the steps below:

- 1.- Connect your smartphone/tablet to the main speaker as described in the previous section.
- 2.- On the secondary speaker, activate Bluetooth. Press the  button once and the top indicator light will start flashing blue.
- 3.- On the main speaker, long press the  button and its indicator light will start flashing red and blue.
- 4.- Wait a few seconds for them to pair. The indicator lights on both speakers will turn solid red and you will hear a sound indicating that they are paired.

**NOTE:** please note that this communication between speakers is via Bluetooth signal and therefore the distance between the two speakers is limited by this technology. Approximately 10 metres.

## DSP SOFTWARE

The curves selectable via the MODE menu option can be customised via software.

### IMPORTANT!:

- FONESTAR does not recommend modifying the curves that come pre-installed in the loudspeaker.
- The configuration of these curves should be done by a professional to avoid settings that damage the loudspeaker components. Therefore, FONESTAR shall not be liable for any damage that may be caused to it as a result of incorrect configuration.

Refer to the software manual for more information. To do this, go to the DOCUMENTATION tab of the loudspeaker web page [www.fonestar.com/en/FORCE-X15DSP](http://www.fonestar.com/en/FORCE-X15DSP), or read the QR code.



## CONNECTION

**IMPORTANT:** cool the loudspeaker properly. To do this, make sure that the place where it is installed has access to airflow and that it's free of obstructions.

- With the loudspeaker switched off, connect all audio sources AUX, INPUT 1, and INPUT 2. Set the type of input connected to INPUT 1 and INPUT 2 with their MIC/LINE selectors.
- If you are going to use the output, connect the OUTPUT to an amplifier, mixer or active loudspeaker. Set the output type with your LNK/MIX selector.
- Check that the volume and gain controls on all equipment are set to minimum.
- Connect the equipment to the mains and switch on the sources first, then the loudspeaker.
- Finally, adjust all volume, gain and equalization controls.

# BLOCK DIAGRAM

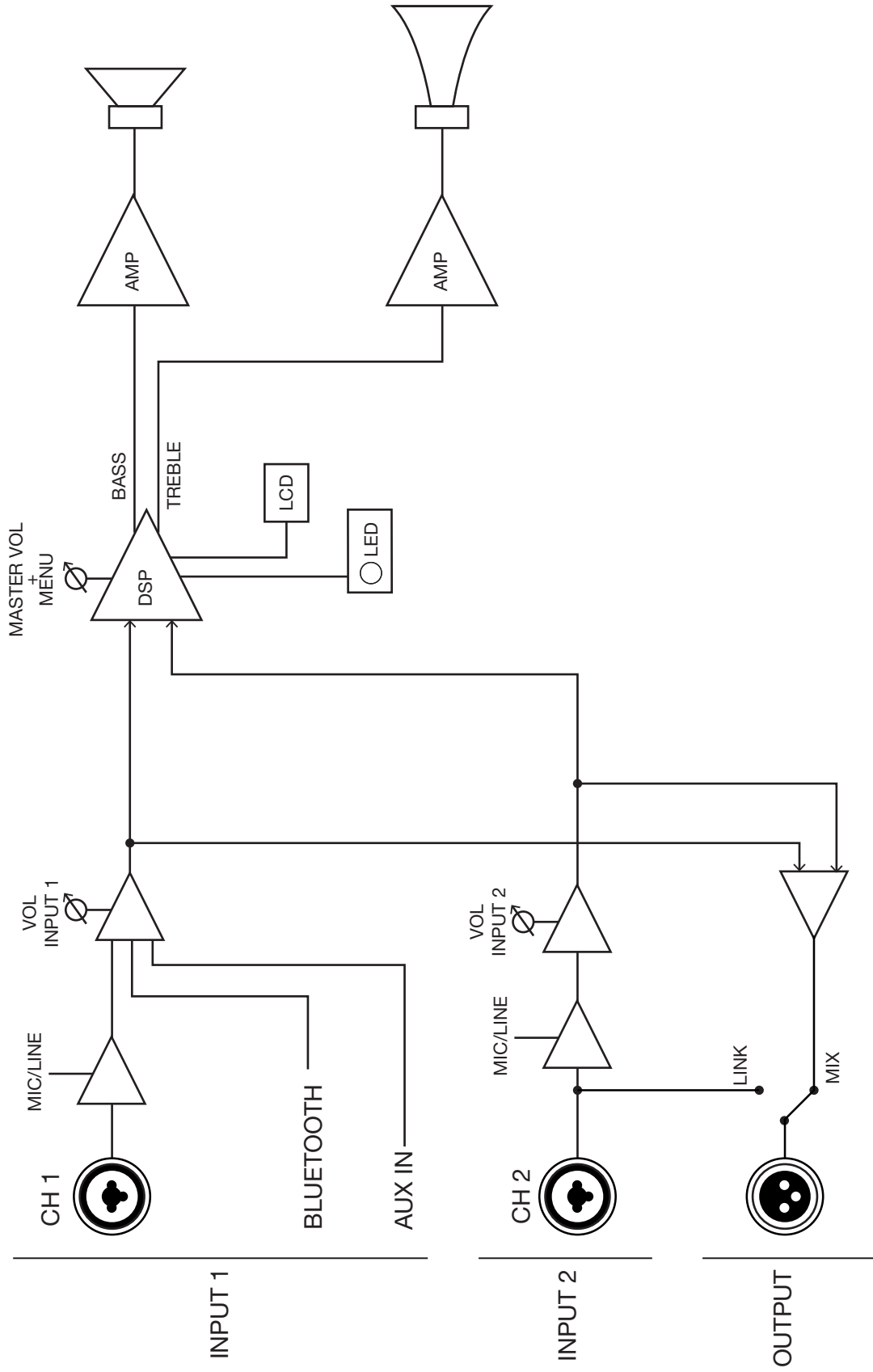

## TECHNICAL SPECIFICATIONS

	<b>FORCE-X12DSP</b>	<b>FORCE-X15DSP</b>
<b>FEATURES</b>	High power active speaker. DSP processor. Colour display screen. 4 equalisations: Music, Club, Live and Speech Bluetooth v5.3 receiver TWS function. Compact and lightweight case. Aluminium rear panel. Front LED with different switching options (On, Off or limiter). Carrying handles. Hole in the base for 35 mm tube.	High power active speaker. DSP processor. Colour display screen. 4 equalisations: Music, Club, Live and Speech Bluetooth v5.3 receiver TWS function. Compact and lightweight case. Aluminium rear panel. Front LED with different switching options (On, Off or limiter). Carrying handles. Hole in the base for 35 mm tube.
<b>AMPLIFIER</b>	1,200 W Peak 350 W RMS 2-way (bass: 300 W + treble: 50 W) Class D	1,400 W Peak 500 W RMS 2-way (bass: 440 W + treble: 60 W) Class D
<b>PROTECTION</b>	Temperature (85°C) and overload	Temperature (85°C) and overload
<b>LOUDSPEAKERS</b>	1 x high-capacity 12" woofer: coil 65 mm, ferrite magnet 170 x 20 mm 1 x compressor driver: 1" mouth, 34 mm coil, ferrite magnet 90 x 15 mm	1 x high-capacity 15" woofer: coil 75 mm, ferrite magnet 180 x 20 mm 1 x compressor driver: 1" mouth, 44 mm coil, ferrite magnet 115 x 15 mm
<b>RESPONSE</b>	50-20.000 Hz	45-20.000 Hz
<b>INPUTS</b>	CH 1 balanced mic/line. Combo connector (XLR + 6.3 mm jack), AUX jack TRS 3.5 mm and Bluetooth CH 2 balanced mic/line. Combo connector (XLR + 6.3 mm jack) Mic signal level: 40 mV RMS (-28 dBV) / 600 Ω Line signal level: 350 mV RMS (-9 dBV) / 100k Ω AUX signal level: 350 mV RMS (-9 dBV) / 100k Ω	CH 1 balanced mic/line. Combo connector (XLR + 6.3 mm jack), AUX jack TRS 3.5 mm and Bluetooth CH 2 balanced mic/line. Combo connector (XLR + 6.3 mm jack) Mic signal level: 40 mV RMS (-28 dBV) / 600 Ω Line signal level: 350 mV RMS (-9 dBV) / 100k Ω AUX signal level: 350 mV RMS (-9 dBV) / 100k Ω
<b>OUTPUTS</b>	1 x balanced line. XLR connector. MIX mode (CH 1 + CH 2) or LINK (direct output from CH 2 input)	1 x balanced line. XLR connector. MIX mode (CH 1 + CH 2) or LINK (direct output from CH 2 input)
<b>SENSITIVITY</b>	97 dB a 1 W/1 m	99 dB at 1 W/1 m
<b>SOUND PRESSURE</b>	122 dB @ maximum power at 1 m	125 dB @ maximum power at 1 m
<b>DISPERSION</b>	90° H x 60° V	90° H x 60° V
<b>SUSPENSION POINTS</b>	2 x M8 points (top and side)	2 x M8 points (top and side)
<b>POWER SUPPLY</b>	230/115 V AC, 300 W Fuse T6.5AL, 250V	230/115 V AC, 500 W Fuse T10AL, 250V
<b>DIMENSIONS</b>	350 x 600 x 350 mm depth	425 x 685 x 385 mm depth

### SIMPLIFIED EU DECLARATION OF CONFORMITY

FONESTAR SISTEMAS S.A. hereby declares that the FORCE-X12DSP and FORCE-X15DSP loudspeakers are compliant with the Directive 2014/53/EU.

The complete text of the EU Declaration of Conformity is available at the following internet address:

[fonestar.com/en/FORCE-X12DSP](http://fonestar.com/en/FORCE-X12DSP)

[fonestar.com/en/FORCE-X15DSP](http://fonestar.com/en/FORCE-X15DSP)

## DESCRIPCIÓN

- Sonido profesional con gran potencia que se adapta a todos los eventos.
- Amplificador clase D de alta eficiencia y gran fidelidad. Preparado para manejar el sonido más potente. Montado en un atractivo panel de aluminio que ofrece una excelente transferencia de calor que permite el control de temperatura sin ventilador. Alta potencia con control, ofrece un sonido rico en matices.
- La señal de audio está controlada por un potente procesador DSP, que incluye una pantalla de visualización en color. Tiene cuatro ecualizaciones predefinidas para facilitar el ajuste de diferentes estilos de sonido: Music, Club, Live y Speech. También proporciona una ecualización diferente para colocar el altavoz en un pie o en soporte de pared. Además, tiene filtros de graves, sección de volumen, retardo y control de graves / agudos. Incluye la función predefinida de limitador para evitar distorsiones en el sonido. Uso sencillo e intuitivo, minimiza el tiempo de ajuste. Fácilmente configurable para cualquier aplicación o evento.
- Gran conectividad con dos entradas de audio y un receptor Bluetooth para reproducción inalámbrica de música. Tiene función TWS para emparejar 2 altavoces FORCE-X mediante Bluetooth, y transmitir la misma señal estéreo a ambos altavoces.
- La caja tiene un tamaño compacto y peso reducido, con gran resistencia al transporte para el montaje y desmontaje.
- Perfecto para aplicaciones de actuaciones musicales, disco-móvil, discotecas, pubs, gimnasios, eventos o fiestas.

## CONTROLES Y FUNCIONES

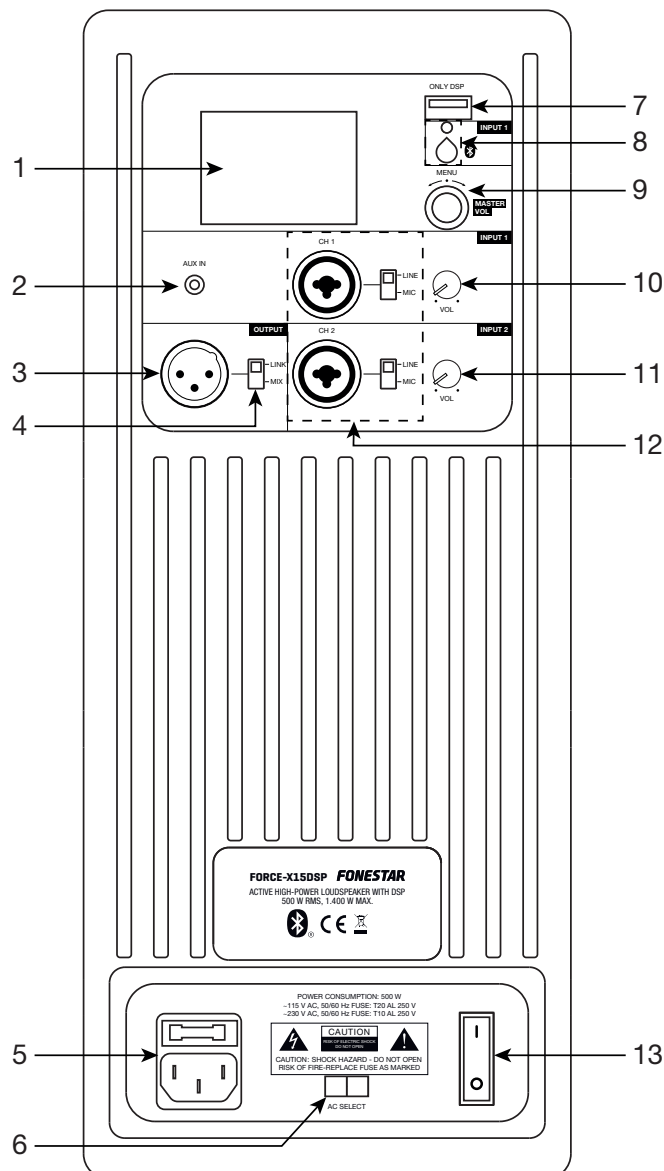



- 1.- Pantalla de información.
  - a.- Indicadores del nivel de señal de salida de los canales de entrada INPUT 1 e INPUT 2.
  - b.- HF: valor seleccionado en el menú PARAMETER 2 > BASS.
  - c.- LF: valor seleccionado en el menú PARAMETER 2 > TREBLE.
  - d.- Modo seleccionado en el menú: MUSIC, CLUB, LIVE o SPEECH.
  - e.- Localización seleccionada en el menú: POLE o BRACKET.
- 2.- **INPUT 1 - AUX IN:** entrada auxiliar estéreo para la conexión de dispositivos de audio como smatphones, ordenadores, etc., conector jack 3'5 mm TRS. Su volumen es controlado por el control de volumen INPUT 1 y el general.
- 3.- **OUTPUT:** salida de línea para conectar a la entrada de un amplificador, altavoz activo o una mesa de mezclas, conector XLR balanceado.
- 4.- **LINK/MIX:** selector de la señal de salida del conector OUTPUT.
  - LINK: INPUT 2 se reproduce en OUTPUT.
  - MIX: la mezcla de INPUT 1 y INPUT 2 se reproduce en OUTPUT.
- 5.- Entrada de alimentación eléctrica del amplificador 115/230 V.
- 6.- **AC SELECT:** selector de voltaje de alimentación. Si necesita cambiar el voltaje deberá tener en cuenta que el fusible debe modificarse según se especifica en el producto.
- 7.- **ONLY DSP:** puerto USB para la conexión con PC para la configuración de curvas DSP.
- 8.- **INPUT 1 - **: indicador luminoso de estado de Bluetooth y botón de funcionamiento. Su volumen es controlado por el control de volumen INPUT 1 y el general.
- 9.- **MASTER VOLUMEN - MENU:** control de volumen de la salida general; gire el control para modificar el volumen y realice una pulsación larga para activar/desactivar la función MUTE. Además, mediante una pulsación corta, permite acceder al menú de configuración y navegar por él. Para más información consulte el apartado FUNCIONAMIENTO - MENÚ.
- 10.- **INPUT 1 - CH 1 / INPUT 2 - CH 2:** entradas micrófono o línea según su selector, conector combo (XLR y jack 6'3 mm). Con el selector en MIC podrá conectar un micrófono dinámico o en posición LINE una entrada de línea como una mesa de mezclas. Su volumen es controlado por el control de volumen INPUT 1 o INPUT 2, respectivamente, y el volumen general MASTER VOL.
- 11.- **INPUT 1 - VOL:** control de volumen de las entradas Bluetooth, AUX IN e CH 1.
- 12.- **INPUT 2 - VOL:** control de volumen de la entrada CH 2.
- 13.- **POWER:** interruptor e indicador luminoso de encendido/apagado del amplificador.

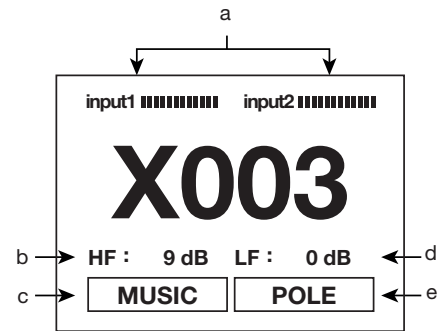

## FUNCIONAMIENTO

### MENÚ

El menú permite realizar varias configuraciones sobre el audio del altavoz y otros ajustes.

- Para entrar en el menú o seleccionar una opción pulse el control MENU.
- Para desplazarte por las distintas opciones, gire el control MENU.
- Para volver a la pantalla anterior, realice una pulsación larga del control MENU.

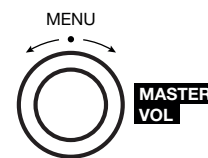

**IMPORTANTE:** salga hasta la pantalla principal después de realizar los ajustes deseados para guardarlos en la memoria.

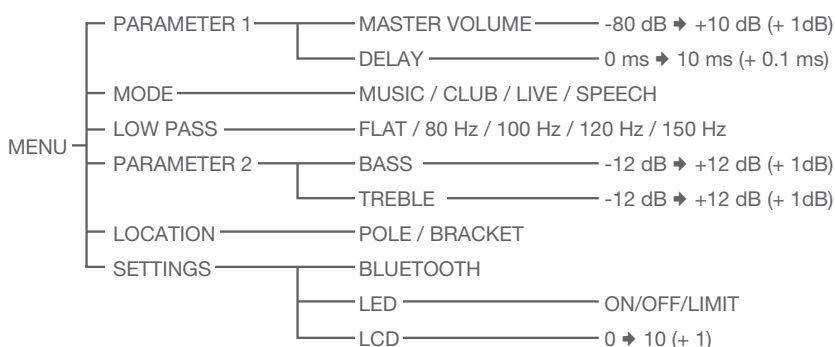

- PARAMETER 1:
  - MASTER VOLUME: modifica el volumen general del altavoz.
  - DELAY: aplica un retraso sobre la señal para compensar diferencias con otros altavoces de la instalación, normalmente debidas a las diferentes distancias entre altavoces.
- MODE: selecciona una ecualización ya definida (MUSIC, CLUB, LIVE o SPEECH) y la muestra gráficamente. Se recomienda seleccionar una u otra ecualización en función de la aplicación para la que se vaya a utilizar.

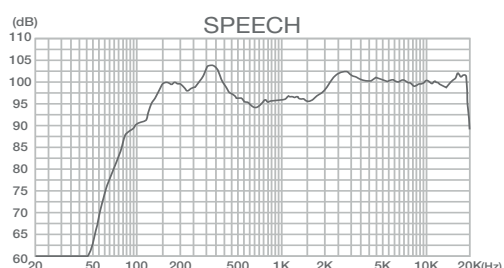
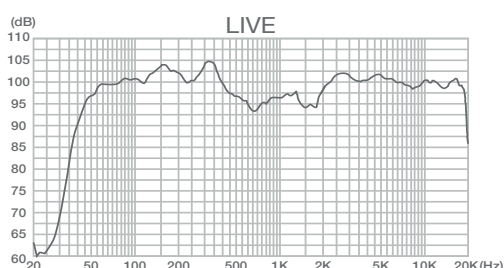
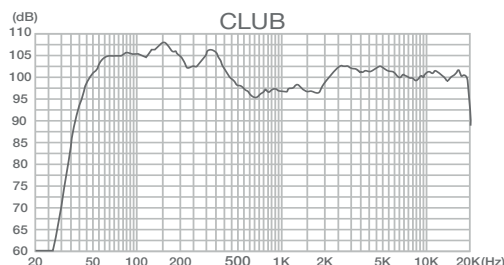
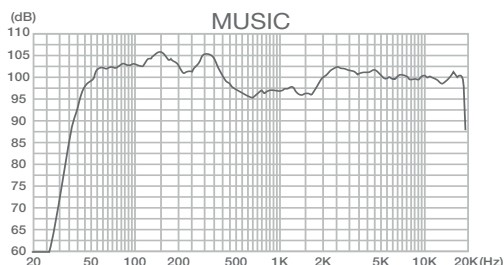

- LOW PASS: aplica un filtro paso alto con la frecuencia de corte seleccionada, eliminando la reproducción de las frecuencias bajas. Seleccione FLAT para no aplicar el filtro.
- PARAMETER 2:
  - BASS: refuerza o atenúa las frecuencias graves (frecuencia de corte 100 Hz).
  - TREBLE: refuerza o atenúa las frecuencias agudas (frecuencia de corte: 10 KHz).
- LOCATION:
  - POLE: se realzan las frecuencias bajas.
  - BRACKET: se atenúan las frecuencias bajas para reducir el efecto que provoca la pared en el sonido.
- SETTINGS:
  - BLUETOOTH: muestra el nombre y el estado de la conexión de Bluetooth.
  - LED: configuración de encendido del indicador luminoso en parte inferior de la rejilla del altavoz. Se encenderá el indicador: ON cuando está encendido, OFF nunca (siempre apagado) o LIMIT cuando el nivel de la señal de salida sea demasiado alta.
  - LCD: modifica la iluminación de la pantalla de información.

## MODO BLUETOOTH

### CONECTAR DISPOSITIVO

- 1.- Pulse una vez el botón  y el indicador luminoso superior comenzará a parpadear en azul.
- 2.- En su smartphone/tablet, active el modo Bluetooth, busque el dispositivo FORCE-DSP y selecciónelo para conectarse a él.
- 3.- Una vez conectado, oirá un tono indicando que están conectados y el indicador luminoso pasará de parpadear a permanecer encendido de color azul.
- 4.- Por último, seleccione la música en su smartphone/tablet e inicie la reproducción.

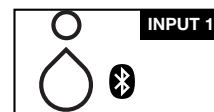



**NOTA:** asegúrese de que su smartphone/tablet tiene un volumen suficiente para poder ser escuchado a través del altavoz. De este modo, podrá controlar el volumen desde el propio altavoz con posterioridad sin tener que manipular ningún otro equipo.

## **TWS (TRUE WIRELESS STEREO)**

La función TWS permite que el audio de 1 altavoz se escuche a través de 2 altavoces en estéreo. Para esta función siempre habrá un altavoz principal que reproduce el canal izquierdo (L) de la señal estéreo, y un secundario que reproduce el canal derecho (R).

En los altavoces se escuchará el canal correspondiente, L o R, del audio enviado por Bluetooth al altavoz principal y con el volumen establecido por el control INPUT 1 y MASTER VOL de este. Aunque las configuraciones establecidas a través del menú son independientes en cada uno de los altavoces.

Para ello, deberá disponer de 2 altavoces **FORCE-X12DSP** o **FORCEX-15DSP**, colocarlos próximos uno del otro durante la vinculación y seguir los siguientes pasos:

- 1.- Conecte su smartphone/tablet al altavoz principal como se indica en el apartado anterior.
- 2.- En el altavoz secundario, active el Bluetooth. Pulse una vez el botón  y el indicador luminoso superior comenzará a parpadear en azul.
- 3.- En el altavoz principal, realice una pulsación larga del botón  y su indicador luminoso comenzará a parpadear rojo y azul.
- 4.- Espere unos segundos para que se conecten. Los indicadores luminosos de ambos altavoces pasarán a estar encendidos en rojo permanentemente y escuchará un sonido indicando que están conectados.

**NOTA:** tenga en cuenta que esta comunicación entre altavoces es a través de señal Bluetooth y, por ello, la distancia entre ambos altavoces viene limitada por esta tecnología. Aproximadamente 10 metros.

## **SOFTWARE DSP**

Las curvas seleccionables a través de la opción MODE del menú pueden ser personalizadas a través de software.

### **¡IMPORTANTE!**

- FONESTAR no recomienda modificar las curvas que vienen preinstaladas en el altavoz.
- La configuración de estas curvas debe realizarse por un profesional para evitar configuraciones que dañen los componentes del altavoz. Y, por tanto, FONESTAR no se hace responsable de los daños que puedan causarse en este por una configuración errónea.

Para más información descargue el manual de software. Para ello, vaya a la pestaña DOCUMENTACIÓN de página web del altavoz [www.fonestar.com/FORCE-X15DSP](http://www.fonestar.com/FORCE-X15DSP), o lea el código QR.



## **CONEXIÓN**

**IMPORTANTE:** refrigere el altavoz correctamente. Para ello, asegúrese que el lugar donde está instalado tiene acceso a un flujo de aire y libre de obstáculos.

- Con el altavoz apagado conecte todas las fuentes de audio AUX, INPUT 1 e INPUT 2. Configure el tipo de entrada conectada en INPUT 1 e INPUT 2 con sus selectores MIC/LINE.
- Si va a hacer uso de la salida, conecte la salida OUTPUT a un amplificador, mesa de mezclas o altavoz activo. Configure el tipo de salida con su selector LNK/MIX.
- Revise que los controles de volumen y ganancia de todos los equipos están al mínimo.
- Conecte los equipos a la corriente y encienda, en primer lugar, las fuentes y después el altavoz.
- Por último, regule todos los controles de volumen, ganancia y ecualización.

# DIAGRAMA DE BLOQUES

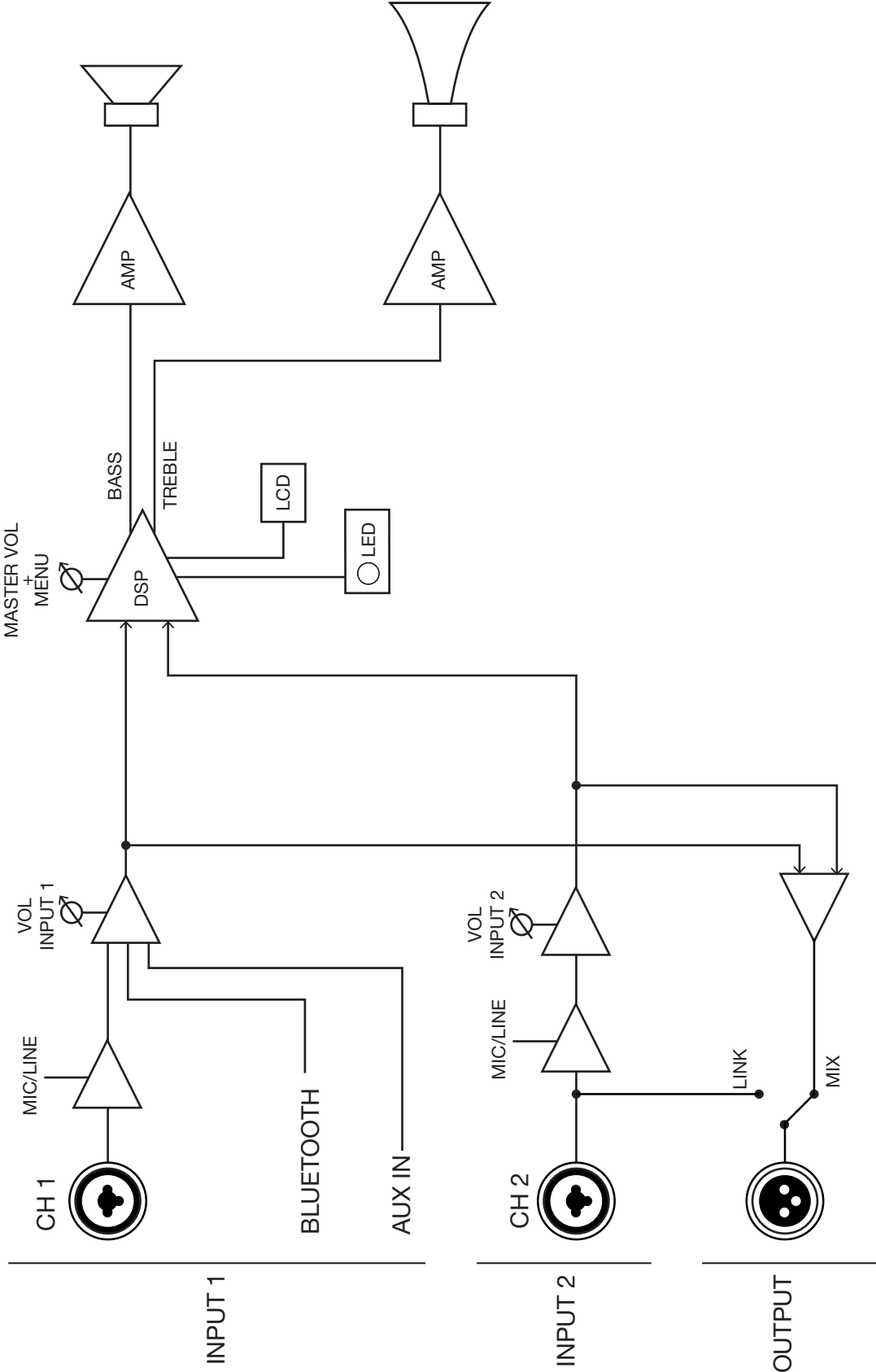

## ESPECIFICACIONES TÉCNICAS

	<b>FORCE-X12DSP</b>	<b>FORCE-X15DSP</b>
<b>CARACTERÍSTICAS</b>	Altavoz activo de alta potencia. Procesador DSP. Pantalla en color de visualización. 4 ecualizaciones: Music, Club, Live y Speech. Receptor Bluetooth v5.3 Función TWS. Caja de compacta y peso reducido. Panel posterior de aluminio. LED frontal con diferentes opciones de encendido (On, Off o limitador). Asas de transporte. Orificio en la base para tubo de 35 mm.	Altavoz activo de alta potencia. Procesador DSP. Pantalla en color de visualización. 4 ecualizaciones: Music, Club, Live y Speech. Receptor Bluetooth v5.3 Función TWS. Caja de compacta y peso reducido. Panel posterior de aluminio. LED frontal con diferentes opciones de encendido (On, Off o limitador). Asas de transporte. Orificio en la base para tubo de 35 mm.
<b>AMPLIFICADOR</b>	1.200 W Pico 350 W RMS 2 vías (graves: 300 W + agudos: 50 W) Clase D	1.400 W Pico 500 W RMS 2 vías (graves: 440 W + agudos: 60 W) Clase D
<b>PROTECCIONES</b>	Temperatura (85°C) y sobrecarga	Temperatura (85°C) y sobrecarga
<b>ALTAVOCES</b>	1 woofer 12" de alta capacidad: bobina 65 mm, imán de ferrita 170 x 20 mm 1 motor de compresión: boca 1", bobina 34 mm, imán de ferrita 90 x 15 mm	1 woofer 15" de alta capacidad: bobina 75 mm, imán de ferrita 180 x 20 mm 1 motor de compresión: boca 1", bobina 44 mm, imán de ferrita 115 x 15 mm
<b>RESPUESTA</b>	50-20.000 Hz	45-20.000 Hz
<b>ENTRADAS</b>	CH 1 micro/línea balanceada. Conector Combo (XLR + jack 6,3 mm), AUX jack TRS 3,5 mm y Bluetooth CH 2 micro/línea balanceada. Conector Combo (XLR + jack 6,3 mm) Nivel de señal de micro: 40 mV RMS (-28 dBV) / 600 Ω Nivel de señal de línea: 350 mV RMS (-9 dBV) / 100k Ω Nivel de señal AUX: 350 mV RMS (-9 dBV) / 100k Ω	CH 1 micro/línea balanceada. Conector Combo (XLR + jack 6,3 mm), AUX jack TRS 3,5 mm y Bluetooth CH 2 micro/línea balanceada. Conector Combo (XLR + jack 6,3 mm) Nivel de señal de micro: 40 mV RMS (-28 dBV) / 600 Ω Nivel de señal de línea: 350 mV RMS (-9 dBV) / 100k Ω Nivel de señal AUX: 350 mV RMS (-9 dBV) / 100k Ω
<b>SALIDAS</b>	1 línea balanceada. Conector XLR Modo MIX (CH 1 + CH 2) o LINK (salida directa de la entrada CH 2)	1 línea balanceada. Conector XLR. Modo MIX (CH 1 + CH 2) o LINK (salida directa de la entrada CH 2)
<b>SENSIBILIDAD</b>	97 dB a 1 W/1 m	99 dB a 1 W/1 m
<b>PRESIÓN ACÚSTICA</b>	122 dB a máxima potencia a 1 m	125 dB a máxima potencia a 1 m
<b>ÁNGULO DE COBERTURA</b>	90° H x 60° V	90° H x 60° V
<b>PUNTOS DE SUSPENSIÓN</b>	2 puntos M8 (arriba y en lateral)	2 puntos M8 (arriba y en lateral)
<b>ALIMENTACIÓN</b>	230/115 V CA, 300 W Fusible T6,5AL, 250V	230/115 V CA, 500 W Fusible T10AL, 250V
<b>MEDIDAS</b>	350 x 600 x 350 mm fondo	425 x 685 x 385 mm fondo

### DECLARACIÓN UE DE CONFORMIDAD SIMPLIFICADA

Por la presente, FONESTAR SISTEMAS S.A. declara que los altavoces FORCE-X12DSP y FORCE-X15DSP son conformes con la Directiva 2014/53/UE.

El texto completo de la declaración UE de conformidad está disponible en la dirección internet siguiente:

[fonestar.com/FORCE-X12DSP](http://fonestar.com/FORCE-X12DSP)

[fonestar.com/FORCE-X15DSP](http://fonestar.com/FORCE-X15DSP)

## DESCRIPTION

- Un son professionnel d'une grande puissance qui s'adapte à tous les événements.
- Amplificateur de classe D à haut rendement et haute fidélité. Prêt à gérer les sons les plus puissants. Monté sur un panneau d'aluminium attrayant qui offre un excellent transfert de chaleur et permet un contrôle de la température sans ventilateur. Puissance élevée avec contrôle, offrant un son riche en nuances.
- Le signal audio est contrôlé par un puissant processeur DSP, qui comprend un écran d'affichage couleur. Il dispose de quatre égalisations pré-réglées pour s'adapter facilement à différents styles sonores : Musique, Club, Live y Speech. Il fournit également une égalisation différente pour le placement des enceintes sur pied ou au mur. Il dispose en outre de filtres de basses, d'une section de volume, d'un délai et d'un contrôle des basses et des aigus. Il comprend une fonction de limitation prédéfinie pour éviter la distorsion du son. Simple et intuitif à utiliser, il minimise le temps d'installation. Facilement configurable pour toute application ou événement.
- Excellente connectivité avec deux entrées audio et un récepteur Bluetooth pour la lecture de musique sans fil. Il dispose de la fonction TWS pour coupler 2 enceintes FORCE-X via Bluetooth et transmettre le même signal stéréo aux deux enceintes.
- La boîte a une taille compacte et un faible poids, avec une grande résistance au transport pour le montage et le démontage.
- Parfait pour les applications dans les spectacles musicaux, les disco-mobiles, les discothèques, les pubs, les gymnases, les événements ou les fêtes.

## CONTRÔLES ET FONCTIONS

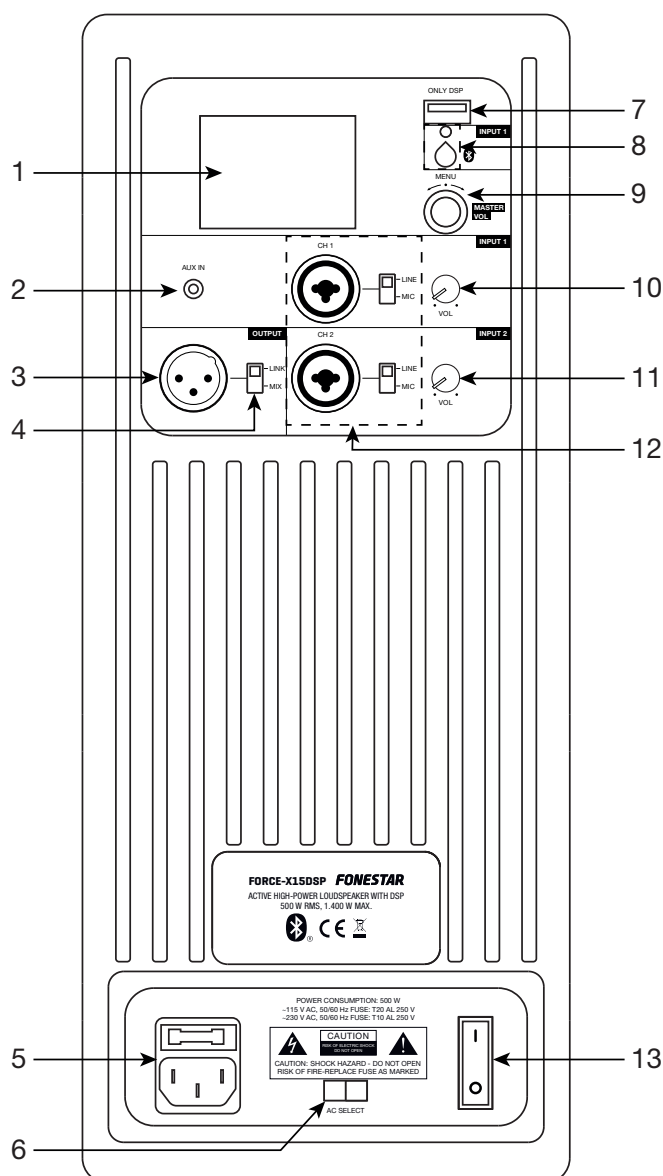

## 1.- Écran d'information.

- a.- Indicateurs de niveau de signal de sortie pour les canaux d'entrée INPUT 1 et INPUT 2.
- b.- HF : valeur sélectionnée dans le menu PARAMETER 2 > BASS.
- c.- LF : valeur sélectionnée dans le menu PARAMETER 2 > TREBLE.
- d.- Mode sélectionné dans le menu : MUSIC, CLUB, LIVE ou SPEECH.
- e.- Lieu sélectionné dans le menu : POLE ou BRACKET.

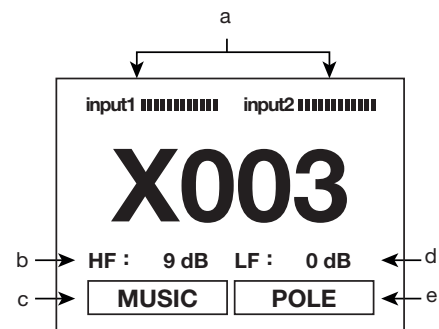
2.- **INPUT 1 - AUX AUX:** entrée auxiliaire stéréo pour la connexion d'appareils audio tels que smartphones, ordinateurs, etc., prise jack 3'5 mm TRS. Son volume est contrôlé par la commande de volume INPUT 1 et la commande de volume général.3.- **OUTPUT:** sortie ligne pour connexion à l'entrée d'un amplificateur, d'un haut-parleur actif ou d'une table de mixage, connecteur XLR symétrique.4.- **LINK/MIX:** connecteur sélecteur de signal de sortie OUTPUT.

- LINK: INPUT 2 est reproduit dans OUTPUT.
- MIX: le mélange de INPUT 1 et INPUT 2 est reproduit dans OUTPUT.

## 5.- Entrée de l'alimentation de l'amplificateur 115/230 V.

6.- **AC SELECT:** sélecteur de tension d'alimentation. Si vous devez changer la tension, veuillez noter que le fusible doit être changé comme indiqué sur le produit.7.- **ONLY DSP:** port USB pour connexion PC afin de configurer les courbes DSP.8.- **INPUT 1 -** : témoin lumineux de l'état du Bluetooth et bouton de commande. Son volume est contrôlé par la commande de volume INPUT 1 et la commande de volume général.9.- **MASTER VOL - MENU:** contrôle général du volume de sortie ; tourner la commande pour modifier le volume et appuyer longuement pour activer/désactiver la fonction MUTE. En outre, une brève pression vous permet d'accéder au menu de configuration et d'y naviguer. Pour plus d'informations, veuillez vous référer à la section OPERATION - MENU.10.- **INPUT 1 - CH 1 / INPUT 2 - CH 2:** entrées micro ou ligne selon leur sélecteur, connecteur combo (XLR et jack 6'3 mm). Le sélecteur MIC permet de connecter un microphone dynamique ou, en position LINE, une entrée ligne telle qu'une table de mixage. Son volume est contrôlé par la commande de volume INPUT 1 ou INPUT 2, respectivement, et par le MASTER VOL global.11.- **INPUT 1 - VOL:** contrôle du volume des entrées Bluetooth, AUX IN et CH 1.12.- **INPUT 2 - VOL:** contrôle du volume de l'entrée CH 2.13.- **POWER:** interrupteur marche/arrêt de l'amplificateur et voyant lumineux.

## FONCTIONNEMENT

### MENU

Le menu permet d'effectuer divers réglages audio et autres pour les haut-parleurs.

- Pour entrer dans le menu ou sélectionner une option, appuyez sur la commande MENU.
- Pour faire défiler les différentes options, tournez le bouton MENU.
- Pour revenir à l'écran précédent, appuyez longuement sur la commande MENU.

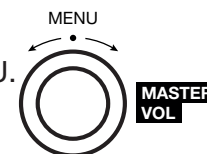

**IMPORTANT:** quitter l'écran principal après avoir effectué les réglages souhaités pour les enregistrer dans la mémoire.

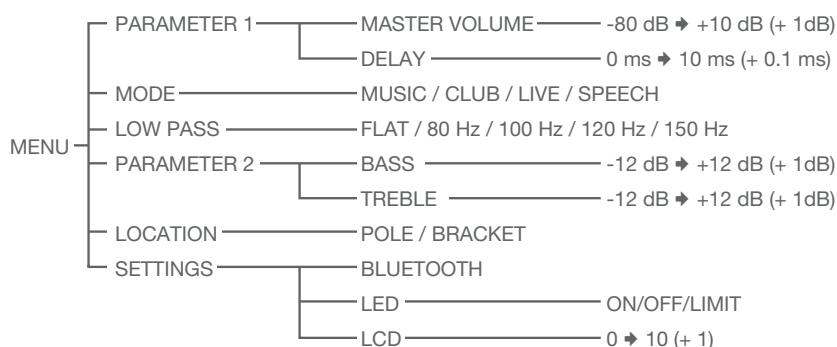

- PARAMÈTRE 1 :
  - VOLUME MASTER : modifie le volume général du haut-parleur.
  - DELAY : applique un retard au signal pour compenser les différences avec les autres haut-parleurs de l'installation, généralement dues à des distances différentes entre les haut-parleurs.
- MODE : sélectionne une égalisation déjà définie (MUSIC, CLUB, LIVE ou SPEECH) et l'affiche graphiquement. Il est recommandé de choisir l'une ou l'autre égalisation en fonction de l'application pour laquelle elle sera utilisée.

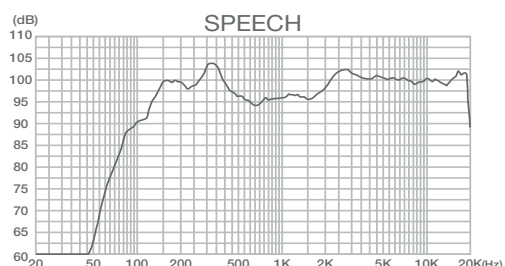
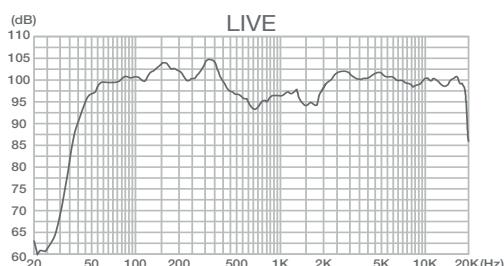
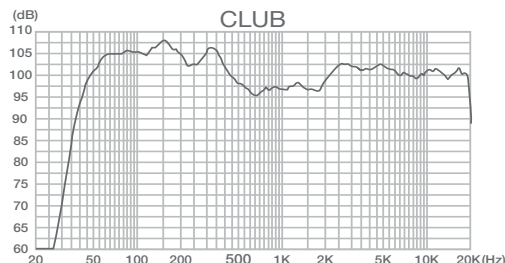
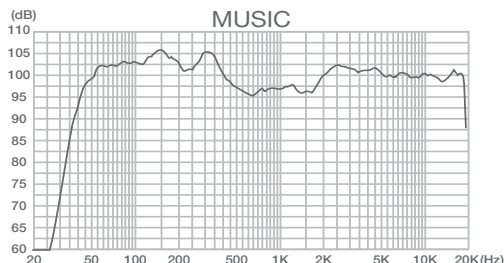

- LOW PASS : applique un filtre passe-haut à la fréquence de coupure sélectionnée, éliminant ainsi la reproduction des basses fréquences. Sélectionnez FLAT pour ne pas appliquer le filtre.
- PARAMÈTRE 2 :
  - BASS : augmente ou atténue les basses fréquences (fréquence de coupure 100 Hz).
  - TREBLE: renforce ou atténue les fréquences aigus (fréquence de coupure : 10 KHz).
- LOCATION :
  - POLE : les basses fréquences sont renforcées.
  - BRACKET : les basses fréquences sont atténuées pour réduire l'effet du mur sur le son.
- SETTINGS:
  - BLUETOOTH : Affiche le nom et l'état de la connexion Bluetooth.
  - LED : configuration de mise sous tension du témoin lumineux situé au bas de la grille du haut-parleur. L'indicateur s'allume : ON quand ON, OFF jamais (toujours éteint) ou LIMIT quand le niveau du signal de sortie est trop élevé.
  - LCD : modifie l'éclairage de l'écran d'information.

## MODE BLUETOOTH

### CONNECTER LE DISPOSITIF

- 1.- Appuyer une fois sur le bouton  et le voyant supérieur commence à clignoter en bleu.
- 2.- Sur votre smartphone/tablette, activez le mode Bluetooth, recherchez l'appareil FORCE-DSP et sélectionnez-le pour vous y connecter.
- 3.- Une fois la connexion établie, vous entendrez un signal sonore indiquant qu'ils sont connectés et le voyant lumineux passera du bleu clignotant au bleu fixe.
- 4.- Enfin, sélectionnez la musique sur votre smartphone/tablette et lancez la lecture.

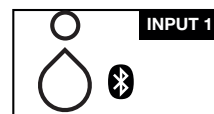

**N.B.** : assurez-vous que votre smartphone/tablette est suffisamment puissant pour être entendu par le haut-parleur. De cette façon, vous pouvez contrôler le volume à partir du haut-parleur lui-même à un moment ultérieur sans avoir à manipuler d'autres équipements.





## **TWS (TRUE WIRELESS STEREO)**

La fonction TWS permet d'écouter le son d'un haut-parleur sur deux haut-parleurs en stéréo. Pour cette fonction, il y aura toujours un haut-parleur principal jouant le canal gauche (L) du signal stéréo, et un haut-parleur secondaire jouant le canal droit (R).

Les enceintes écouteront le canal correspondant, L ou R, de l'audio envoyé via Bluetooth à l'enceinte principale et avec le volume réglé par les commandes INPUT 1 et MASTER VOL de l'enceinte principale. Bien que les réglages effectués dans le menu soient indépendants pour chaque enceinte.

Pour ce faire, vous devez disposer de 2 haut-parleurs **FORCE-X12DSP** ou **FORCEX-15DSP**, placez-les l'un à côté de l'autre pendant le collage et suivez les étapes ci-dessous :

- 1.- Connectez votre smartphone/tablette à l'enceinte principale comme décrit dans la section précédente.
- 2.- Sur le haut-parleur secondaire, activez Bluetooth. Appuyer une fois sur le bouton  et le voyant supérieur commence à clignoter en bleu.
- 3.- Sur le haut-parleur appuyez longuement sur le bouton principal  et son voyant lumineux se met à clignoter en rouge et bleu.
- 4.- Attendez quelques secondes pour qu'ils se connectent. Les voyants des deux enceintes deviennent rouges fixes et vous entendez un son indiquant qu'elles sont connectées.

**N.B.:** veuillez noter que la communication entre les haut-parleurs se fait via un signal Bluetooth et que la distance entre les deux haut-parleurs est donc limitée par cette technologie. Environ 10 mètres.

## **SOFTWARE DSP**

Les courbes sélectionnables via l'option de menu MODE peuvent être personnalisées via le logiciel.

### **IMPORTANT !**

- FONESTAR ne recommande pas de modifier les courbes préinstallées dans le haut-parleur.
- La configuration de ces courbes doit être effectuée par un professionnel afin d'éviter des réglages qui endommageraient les composants du haut-parleur. Par conséquent, FONESTAR n'est pas responsable des dommages qui pourraient lui être causés à la suite d'une configuration incorrecte.

Pour plus d'informations télécharger le manuel du logiciel. Pour ce faire, rendez-vous sur l'onglet DOCUMENTATION du site web de la matrice [www.fonestar.com/FORCE-X15DSP](http://www.fonestar.com/FORCE-X15DSP), ou lisez le code QR.



## **CONNEXION**

**IMPORTANT:** refroidir correctement le haut-parleur Pour ce faire, il faut s'assurer que le lieu d'installation est accessible à la circulation de l'air et qu'il n'y a pas d'obstructions.

- Le haut-parleur étant éteint, connectez toutes les sources audio AUX, INPUT 1 et INPUT 2. Réglez le type d'entrée connectée à INPUT 1 et INPUT 2 à l'aide de leurs sélecteurs MIC/LINE.
- Si vous comptez utiliser la sortie, connectez-la à un amplificateur, à une table de mixage ou à un haut-parleur amplifié. Réglez le type de sortie à l'aide de votre sélecteur LNK/MIX.
- Vérifiez que les commandes de volume et de gain de tous les équipements sont réglées au minimum.
- Branchez l'appareil sur le secteur et allumez d'abord les sources, puis le haut-parleur.
- Enfin, réglez toutes les commandes de volume, de gain et égalisation.

# DIAGRAMME FONCTIONNEL

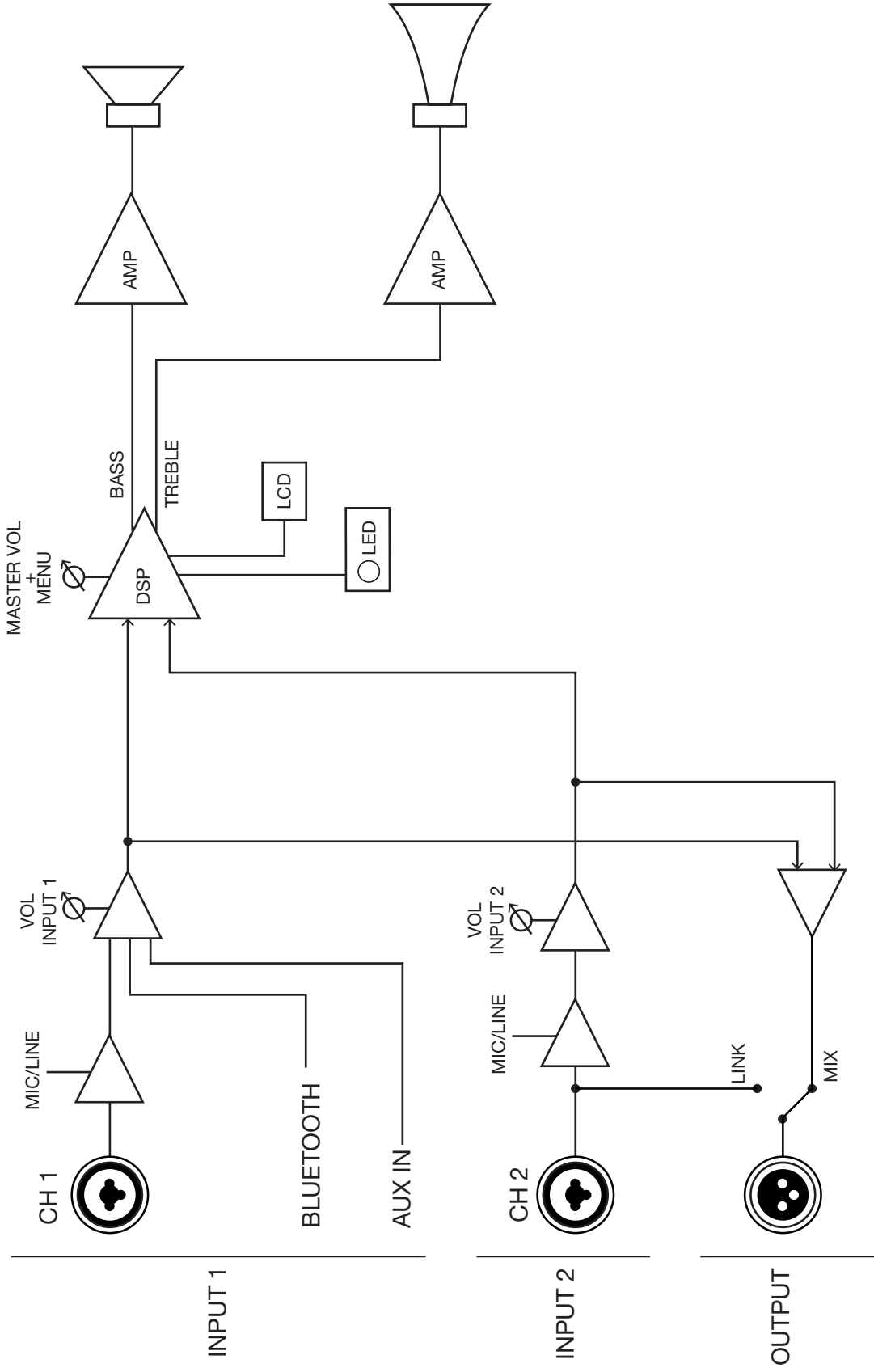

## SPÉCIFICATIONS TECHNIQUES

	<b>FORCE-X12DSP</b>	<b>FORCE-X15DSP</b>
<b>CARACTÉRISTIQUES</b>	Haut-parleur actif haute puissance. Processeur DSP. Écran d'affichage couleur. 4 égalisations : Musique, Club, Live et Parole. Récepteur Bluetooth v5.3. Fonction TWS. Boîtier compact et léger. Panneau arrière en aluminium. LED en façade avec différentes options d'alimentation (On, Off ou Limiteur). Poignées de transport. Trou dans la base pour un tube de 35 mm.	Haut-parleur actif haute puissance. Processeur DSP. Écran d'affichage couleur. 4 égalisations : Musique, Club, Live et Parole. Récepteur Bluetooth v5.3. Fonction TWS. Boîtier compact et léger. Panneau arrière en aluminium. LED en façade avec différentes options d'alimentation (On, Off ou Limiteur). Poignées de transport. Trou dans la base pour un tube de 35 mm.
<b>AMPLIFICATEUR</b>	1.200 W Pic 350 W RMS 2 voies (graves : 300 W + aigus : 50 W) Classe D	1.400 W Pic 500 W RMS 2 voies (graves : 440 W + aigus : 60 W) Classe D
<b>PROTECTIONS</b>	Température (85°C) et surcharge	Température (85°C) et surcharge
<b>HAUTS-PARLEURS</b>	1 woofer de 12" de grande capacité : bobine de 65 mm, aimant en ferrite 170 x 20 mm 1 haut-parleur de compression : 1" bouche 1", bobine 34 mm, aimant en ferrite 90 x 15 mm	1 woofer de 15" de grande capacité : bobine de 75 mm, aimant en ferrite de 180 x 20 mm 1 haut-parleur de compression : bouche 1", bobine 44 mm, aimant en ferrite 115 x 15 mm
<b>RÉPONSE</b>	50-20.000 Hz	45-20.000 Hz
<b>ENTRÉES</b>	CH 1 micro/ligne symétrique. Connecteur combiné (XLR + jack 6,3 mm), jack AUX TRS 3,5 mm et Bluetooth. CH 2 symétrique micro/ligne. Connecteur combiné (XLR + jack 6,3 mm) Niveau du signal micro : 40 mV RMS (-28 dBV) / 600 Ω Niveau du signal ligne : 350 mV RMS (-9 dBV) / 100k Ω Niveau du signal AUX : 350 mV RMS (-9 dBV) / 100k Ω	CH 1 micro/ligne symétrique. Connecteur combiné (XLR + jack 6,3 mm), jack AUX TRS 3,5 mm et Bluetooth. CH 2 symétrique micro/ligne. Connecteur combiné (XLR + jack 6,3 mm) Niveau du signal micro : 40 mV RMS (-28 dBV) / 600 Ω Niveau du signal ligne : 350 mV RMS (-9 dBV) / 100k Ω Niveau du signal AUX : 350 mV RMS (-9 dBV) / 100k Ω
<b>SORTIES</b>	1 ligne symétrique. Connecteur XLR. Mode MIX (CH 1 + CH 2) ou mode LINK (sortie directe de l'entrée CH 2)	1 ligne symétrique. Connecteur XLR. Mode MIX (CH 1 + CH 2) ou mode LINK (sortie directe de l'entrée CH 2)
<b>SENSIBILITÉ</b>	97 dB à 1 W/1 m	99 dB à 1 W/1 m
<b>PRESSION ACOUSTIQUE</b>	122 dB à pleine puissance à 1 m	125 dB à pleine puissance à 1 m
<b>ANGLE COUVERT</b>	90° H x 60° V	90° H x 60° V
<b>POINTS D'ATTACHES</b>	2 points M8 (haut et côté)	2 points M8 (haut et côté)
<b>ALIMENTATION</b>	230/115 V CA, 300 W Fusible T6,5AL, 250V	230/115 V AC, 500 W Fusible T10AL, 250V
<b>DIMENSIONS</b>	350 x 600 x 350 mm fond	425 x 685 x 385 mm profondeur

### DÉCLARATION UE DE CONFORMITÉ SIMPLIFIÉE

FONESTAR SISTEMAS S.A. déclare par la présente que les haut-parleurs FORCE-X12DSP et FORCE-X15DSP sont conformes à la directive 2014/53/EU.

Le texte intégral de la déclaration de conformité de l'UE est disponible sur le site web suivant :

[fonestar.com/FORCE-X12DSP](http://fonestar.com/FORCE-X12DSP)

[fonestar.com/FORCE-X15DSP](http://fonestar.com/FORCE-X15DSP)

## DESCRIÇÃO

- Som profissional com grande potência que se adapta a todos os eventos.
- Amplificador classe D de alta eficiência e grande fiabilidade. Preparada para gerir o som mais potente. Montada num painel de alumínio apelativo que oferece uma excelente transferência de calor, permitindo controlar a temperatura sem ventilador. Alta potência com controlo, oferece um som rico em matizes.
- O sinal de áudio é controlado por um potente processador DSP, que inclui um ecrã a cores de visualização. Tem quatro equalizações predefinidas para facilitar a regulação de diferentes estilos de som: Music, Club, Live e Speech Proporciona também uma equalização diferente para colocar a coluna num pé ou num suporte de parede. Tem ainda filtros de graves, secção de volume, atraso e controlo de graves / agudos. Inclui a função predefinida de limitador para evitar distorção no som. O uso simples e intuitivo minimiza o tempo de configuração. Facilmente configurável para qualquer aplicação ou evento.
- Grande conectividade com duas entradas de áudio e um recetor Bluetooth para reprodução de música sem fios. Apresenta função TWS para emparelhar 2 colunas FORCE-X por Bluetooth e transmitir o mesmo sinal estéreo a ambas as colunas.
- A caixa tem um tamanho compacto e peso reduzido, sendo muito resistente ao transporte para montar e desmontar.
- Perfeita para aplicações de atuações musicais, discotecas ambulantes, discotecas, bares, ginásios, eventos ou festas.

## CONTROLOS E FUNÇÕES

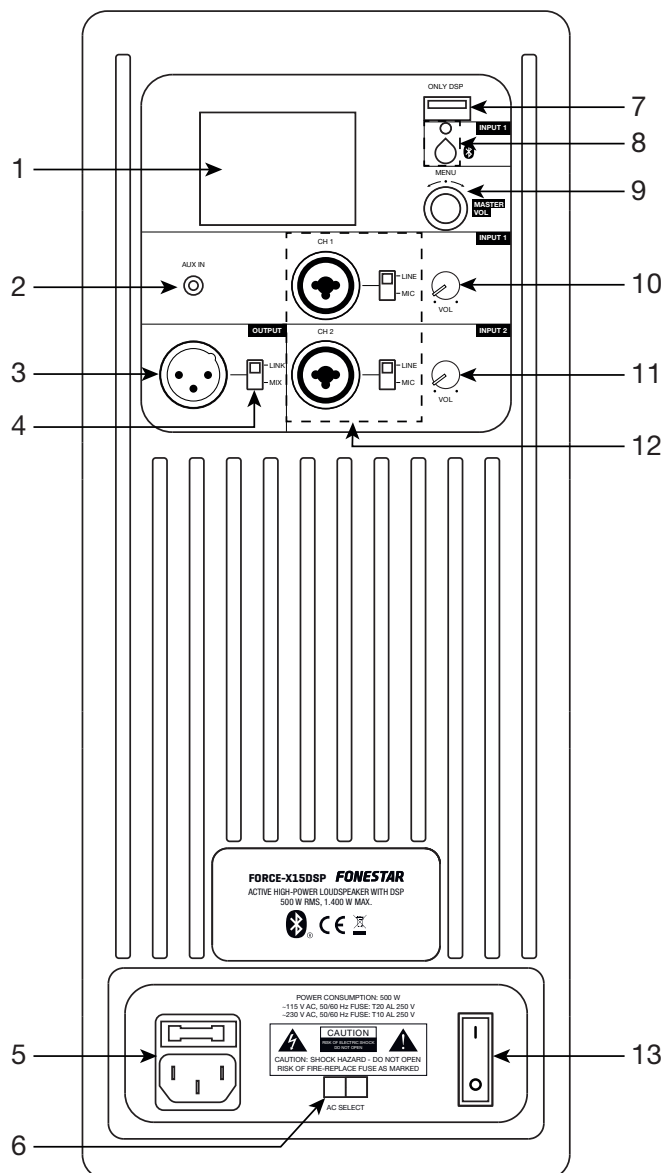

- 1.- Ecrã de informação.
  - a.- Indicadores do nível de sinal de saída dos canais de entrada INPUT 1 e INPUT 2.
  - b.- HF: valor selecionado no menu PARAMETER 2 > BASS.
  - c.- LF: valor selecionado no menu PARAMETER 2 > TREBLE.
  - d.- Modo selecionado no menu: MUSIC, CLUB, LIVE ou SPEECH.
  - e.- Localização selecionada no menu: POLE ou BRACKET.
- 2.- **INPUT 1 - AUX IN:** entrada auxiliar estéreo para ligar dispositivos de áudio como smartphones, computadores, etc., conector jack 3,5 mm TRS. O volume é controlado pelo controlo de volume INPUT 1 e o geral.
- 3.- **OUTPUT:** saída de linha para ligar à entrada de um amplificador, coluna ativa ou uma mesa de misturas, conector XLR balanceado.
- 4.- **LINK/MIX:** seletor do sinal de saída do conector OUTPUT.
  - LINK: INPUT 2 é reproduzido em OUTPUT.
  - MIX: a mistura de INPUT 1 e INPUT 2 é reproduzida em OUTPUT.
- 5.- Entrada de alimentação elétrica do amplificador 115/230 V.
- 6.- **AC SELECT:** seletor de voltagem de alimentação. Se precisar de alterar a voltagem, deve ter em atenção que o fusível deve ser alterado tal como especificado no produto.
- 7.- **DSP ONLY:** porta USB para ligar a PC para configurar curvas DSP.
- 8.- **INPUT 1 - **: indicador luminoso de estado de Bluetooth e botão de funcionamento. O volume é controlado pelo controlo de volume INPUT 1 e o geral.
- 9.- **MASTER VOL - MENU:** controlo de volume da saída geral; rode o controlo para alterar o volume e pressione prolongadamente para ativar/desativar a função MUTE. Adicionalmente, um toque rápido permite aceder e navegar pelo menu de configuração. Para mais informação, consulte a secção FUNCIONAMENTO - MENU.
- 10.- **INPUT 1 - CH 1/ INPUT 2 - CH 2:** entradas microfone ou linha segundo o seletor, conector combo (XLR e jack 6,3 mm). Com o seletor em MIC poderá ligar um microfone dinâmico, enquanto na posição LINE poderá ligar uma entrada de linha como uma mesa de mistura. O volume é controlado pelo controlo de volume INPUT 1 ou INPUT 2, respetivamente, e o volume geral MASTER VOL.
- 11.- **INPUT 1 - VOL:** controlo de volume das entradas Bluetooth, AUX IN e CH 1.
- 12.- **INPUT 2 - VOL:** controlo de volume da entrada CH 2.
- 13.- **POWER:** interruptor e indicador luminoso de amplificador ligado/desligado.

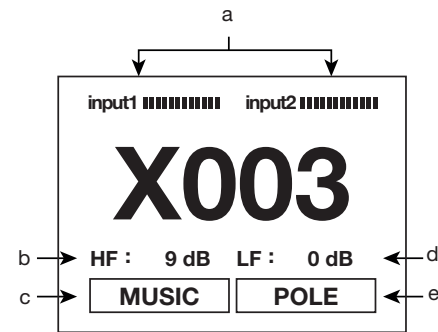

## FUNCIONAMENTO

### MENU

O menu permite efetuar várias configurações de áudio da coluna e outras definições.

- Para entrar no menu ou selecionar uma opção pressione o controlo MENU.
- Para navegar pelas diferentes opções, rode o controlo MENU.
- Para voltar ao ecrã anterior, pressione prolongadamente o controlo MENU.

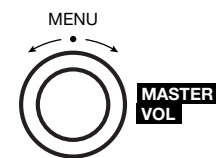

**IMPORTANTE:** recue até ao ecrã principal após efetuar as configurações desejadas para as guardar na memória.

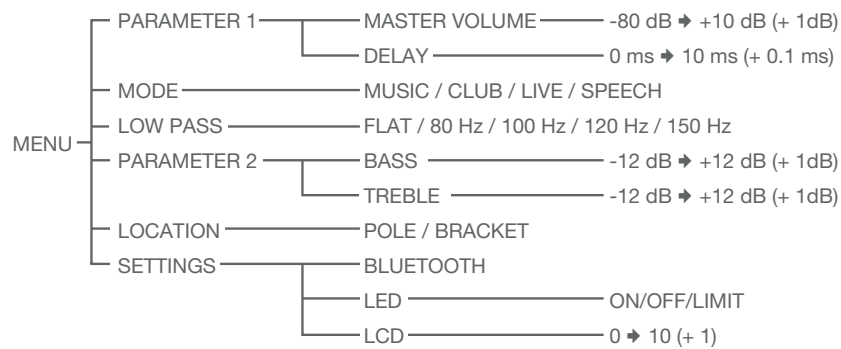

- PARAMETER 1:
  - MASTER VOLUME: altera o volume geral da coluna.
  - DELAY: aplica um atraso no sinal para compensar diferenças com outras colunas da instalação, normalmente relacionadas com as diferentes distâncias entre colunas.
- MODE: seleciona uma equalização já definida (MUSIC, CLUB, LIVE ou SPEECH) e apresenta-a de forma gráfica. É recomendado selecionar uma ou outra equalização em função da aplicação para que será utilizada.

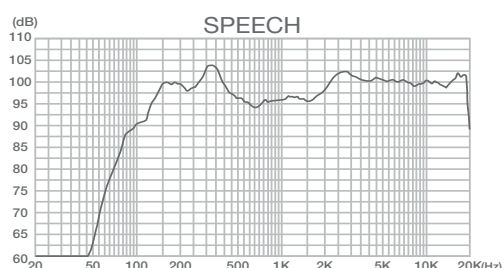
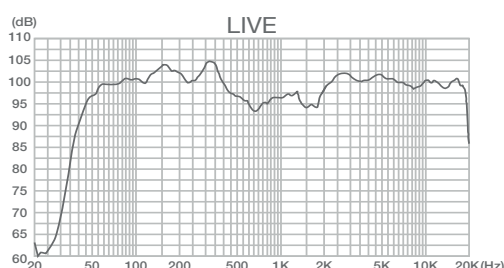
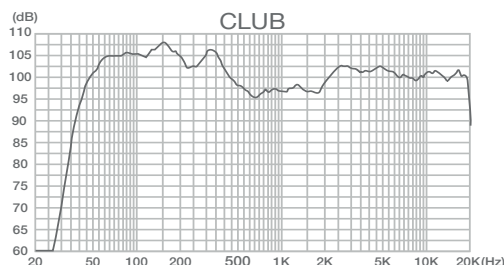
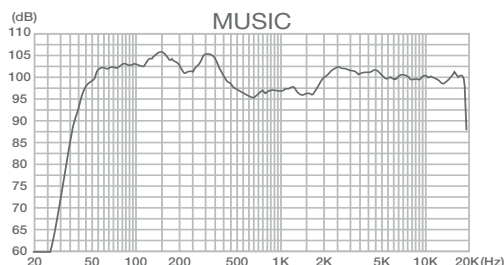

- LOW PASS: aplica um filtro passa-alto com a frequência de corte selecionada, eliminando a reprodução das frequências baixas. Selecione FLAT para não aplicar o filtro.
- PARAMETER 2:
  - BASS: reforça ou atenua as frequências graves (frequência de corte 100 Hz).
  - TREBLE: reforça ou atenua as frequências agudas (frequência de corte 10 KHz).
- LOCATION:
  - POLE: realça as frequências baixas.
  - BRACKET: atenua as frequências baixas para reduzir o efeito que a parede provoca no som.
- SETTINGS:
  - BLUETOOTH: apresenta o nome e o estado da ligação de Bluetooth.
  - LED: configuração de ativação do indicador luminoso na parte inferior da grelha da coluna. O indicador será ativado: ON quando está ligado, OFF nunca (sempre desligado) ou LIMIT quando o nível do sinal de saída for demasiado alto.
  - LCD: altera a iluminação do ecrã de informação.

## MODO BLUETOOTH

### LIGAR DISPOSITIVO

- 1.- Pressione uma vez o botão  e o indicador luminoso superior irá começar a piscar a azul.
- 2.- No seu smartphone/tablet, ative o modo Bluetooth, procure o dispositivo FORCE-DSP e selecione-o para estabelecer a ligação com ele.
- 3.- Após a ligação, irá ouvir um tom indicando que estão ligados e o indicador luminoso deixará de piscar, permanecendo azul.
- 4.- Por último, selecione a música no seu smartphone/tablet e inicie a reprodução.

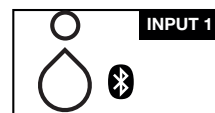



**NOTA:** certifique-se de que o seu smartphone/tablet tem volume suficiente para poder ser ouvido através da coluna. Deste modo, poderá depois controlar o volume a partir da própria coluna sem ter de usar mais nenhum equipamento.

## **TWS (TRUE WIRELESS STEREO)**

A função TWS permite que o áudio de 1 coluna seja ouvido através de 2 colunas em estéreo. Para esta função terá sempre de existir uma coluna principal que reproduz o canal esquerdo (L) do sinal estéreo, e uma secundária que reproduz o canal direito (R).

O canal correspondente será ouvido nas colunas, L ou R, do áudio enviado por Bluetooth para a coluna principal e com o volume definido pelo controlo INPUT 1 e MASTER VOL deste mesmo. Embora as configurações definidas através do menu sejam independentes em cada coluna.

Para tal, deve dispor de 2 colunas **FORCE-X12DSP** ou **FORCEX-15DSP**, colocá-as próximas uma da outra durante o emparelhamento e avançar com os seguintes passos:

- 1.- Ligue o seu smartphone/tablet à coluna principal como indicado na secção anterior.
- 2.- Na coluna secundária, ative o Bluetooth. Pressione uma vez o botão  e o indicador luminoso superior irá começar a piscar a azul.
- 3.- Na coluna principal, pressione prolongadamente o botão  e o seu indicador luminoso irá começar a piscar a vermelho e azul.
- 4.- Aguarde uns segundos para que se liguem. Os indicadores luminosos de ambas as colunas ficarão vermelhos permanentemente e irá ouvir um som indicando que estão ligadas.

**NOTA:** tenha em atenção que esta comunicação entre colunas é feita através do sinal Bluetooth e, por isso, a distância entre ambas as colunas é limitada por esta tecnologia. Aproximadamente 10 metros.

## **SOFTWARE DSP**

As curvas seleccionáveis através da opção MODE do menu podem ser personalizadas através de software.

### **IMPORTANTE!**

- A FONESTAR não recomenda alterar as curvas que seguem já instaladas na coluna.
- A configuração destas curvas deve ser efetuada por um profissional para evitar configurações que danifiquem os componentes da coluna. Como tal, a FONESTAR não assume qualquer responsabilidade por danos que possam ocorrer devido a uma configuração incorreta.

Para mais informação, descarregue o manual do software. Para tal, aceda ao separador DOCUMENTAÇÃO da página web da matriz [www.fonestar.com/FORCE-X15DSP](http://www.fonestar.com/FORCE-X15DSP), ou faça scan do código QR.



## **LIGAÇÃO**

**IMPORTANTE:** refrigere a coluna corretamente. Para tal, certifique-se o local de instalação tem acesso a um fluxo de ar constante e sem obstáculos.

- Com a coluna desativada, ligue todas as fontes de áudio AUX, INPUT 1 e INPUT 2. Configure o tipo de entrada ligada em INPUT 1 e INPUT 2 com os seletores MIC/LINE.
- Se planear utilizar a saída, ligue a saída OUTPUT a um amplificador, mesa de mistura ou coluna ativa. Configure o tipo de saída com o seletor LNK/MIX.
- Confirme que os controlos de volume e ganho de todos os equipamentos estão no mínimo.
- Ligue os equipamentos à corrente e ative-os, começando em primeiro lugar pelas fontes e só depois a coluna.
- Por fim, regule todos os controlos de volume, ganho e equalização.

# DIAGRAMA DE BLOCOS

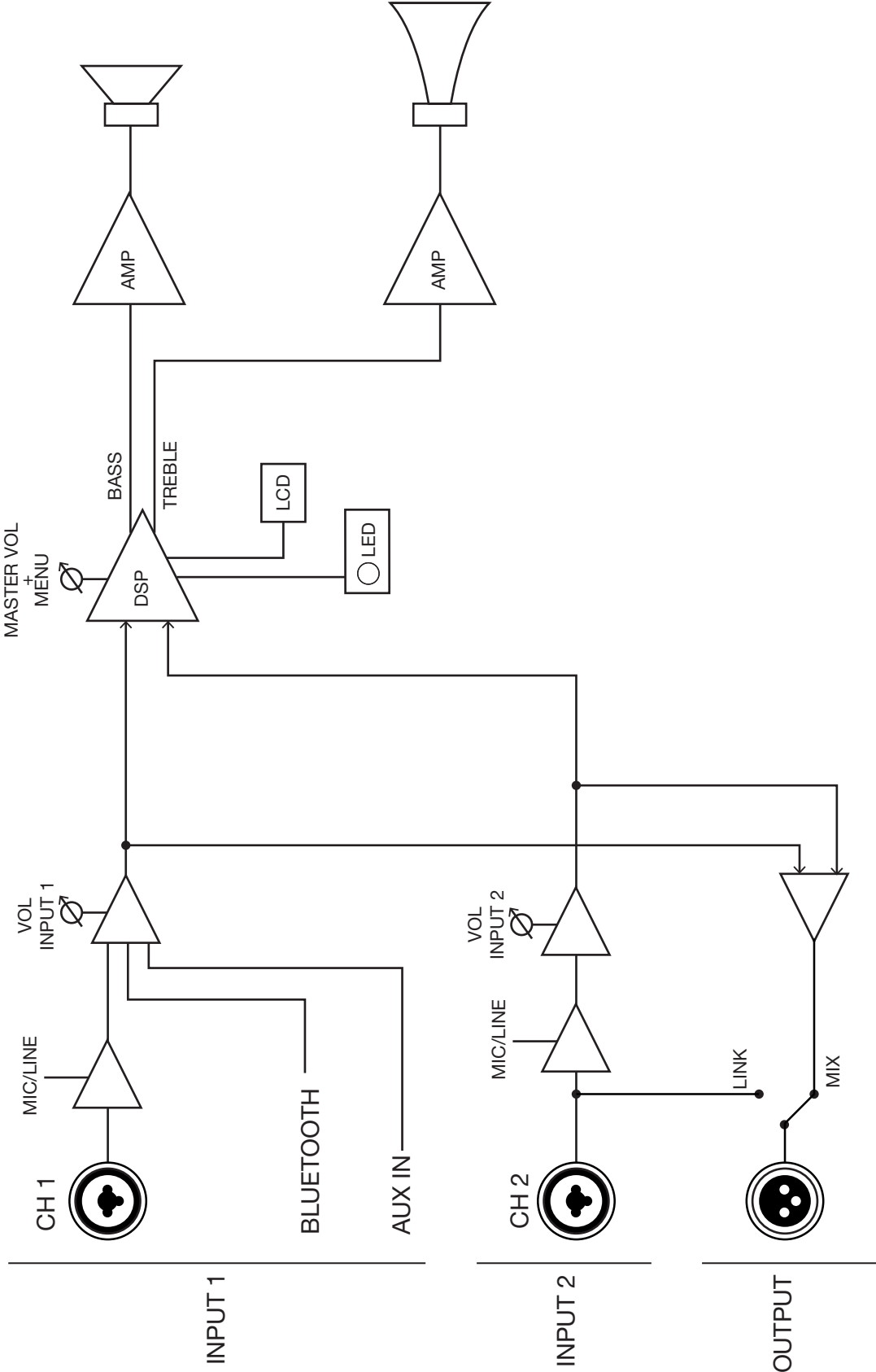



## ESPECIFICAÇÕES TÉCNICAS

	<b>FORCE-X12DSP</b>	<b>FORCE-X15DSP</b>
<b>CARACTERÍSTICAS</b>	Coluna ativa de alta potência. Processador DSP. Ecrã a cores de visualização. 4 equalizações: Music, Club, Live e Speech. Recetor Bluetooth v5.3 Função TWS. Caixa compacta e peso reduzido. Painel posterior de alumínio. LED frontal com diferentes opções de ativação (On, Off ou limitador). Pegas de transporte. Orifício na base para tubo de 35 mm.	Coluna ativa de alta potência. Processador DSP. Ecrã a cores de visualização. 4 equalizações: Music, Club, Live e Speech. Recetor Bluetooth v5.3 Função TWS. Caixa compacta e peso reduzido. Painel posterior de alumínio. LED frontal com diferentes opções de ativação (On, Off ou limitador). Pegas de transporte. Orifício na base para tubo de 35 mm.
<b>AMPLIFICADOR</b>	1200 W Pico 350 W RMS 2 vias (graves: 300 W + agudos: 50 W) Classe D	1.400 W Pico 500 W RMS 2 vias (graves: 440 W + agudos: 60 W) Classe D
<b>PROTEÇÕES</b>	Temperatura (85° C) e sobrecarga	Temperatura (85 °C) e sobrecarga
<b>ALTIFALANTES</b>	1 woofer 12" de alta capacidade: bobina 65 mm, íman de ferrite 170 x 20 mm 1 motor de compressão: boca 1", bobina 34 mm, íman de ferrite 90 x 15 mm	1 woofer 15" de alta capacidade: bobina 75 mm, íman de ferrite 180 x 20 mm 1 motor de compressão: boca 1", bobina 44 mm, íman de ferrite 115 x 15 mm
<b>RESPOSTA</b>	50-20.000 Hz	45-20.000 Hz
<b>ENTRADAS</b>	CH 1 micro/linha balanceada. Conetor Combo (XLR + jack 6,3 mm), AUX jack TRS 3'5 mm e Bluetooth CH 2 micro/linha balanceado. Conetor combo (XLR + jack 6'3 mm) Nível de sinal de micro: 40 mV RMS (-28 dBV) / 600 Ω Nível de sinal de linha: 350 mV RMS (-9 dBV) / 100k Ω Nível de sinal AUX: 350 mV RMS (-9 dBV) / 100k Ω	CH 1 micro/linha balanceada. Conetor Combo (XLR + jack 6,3 mm), AUX jack TRS 3'5 mm e Bluetooth CH 2 micro/linha balanceado. Conetor combo (XLR + jack 6'3 mm) Nível de sinal de micro: 40 mV RMS (-28 dBV) / 600 Ω Nível de sinal de linha: 350 mV RMS (-9 dBV) / 100k Ω Nível de sinal AUX: 350 mV RMS (-9 dBV) / 100k Ω
<b>SAÍDAS</b>	1 linha balanceada, Conetor XLR. Modo MIX (CH 1 + CH 2) ou LINK (saída direta da entrada CH 2)	1 linha balanceada, Conetor XLR. Modo MIX (CH 1 + CH 2) ou LINK (saída direta da entrada CH 2)
<b>SENSIBILIDADE</b>	97 dB a 1 W/1 m	99 dB a 1 W/1 m
<b>PRESSÃO ACÚSTICA</b>	122 dB a máxima potência a 1 m	125 dB a máxima potência a 1 m
<b>ÂNGULO COBERTURA</b>	90° H x 60° V	90° H x 60° V
<b>PONTOS DE SUSPENSÃO</b>	2 pontos M8 (em cima e na lateral)	2 pontos M8 (em cima e na lateral)
<b>ALIMENTAÇÃO</b>	230/115 V CA, 300 W Fusível T6'5AL, 250V	230/115 V CA, 500 W Fusível T10AL, 250V
<b>MEDIDAS</b>	350 x 600 x 350 mm profundidade	425 x 685 x 385 mm profundidade

### DECLARAÇÃO UE DE CONFORMIDADE SIMPLIFICADA

A abaixo assinada, FONESTAR SISTEMAS S.A. declara que as colunas FORCE-X12DSP e FORCE-X15DSP estão em conformidade com a Diretiva 2014/53/UE.

O texto integral da declaração de conformidade da UE está disponível no seguinte endereço de Internet:

[fonestar.com/FORCE-X12DSP](http://fonestar.com/FORCE-X12DSP)

[fonestar.com/FORCE-X15DSP](http://fonestar.com/FORCE-X15DSP)





[www.fonestar.com](http://www.fonestar.com)